

### 3tonスクリーサーボプレステスト機

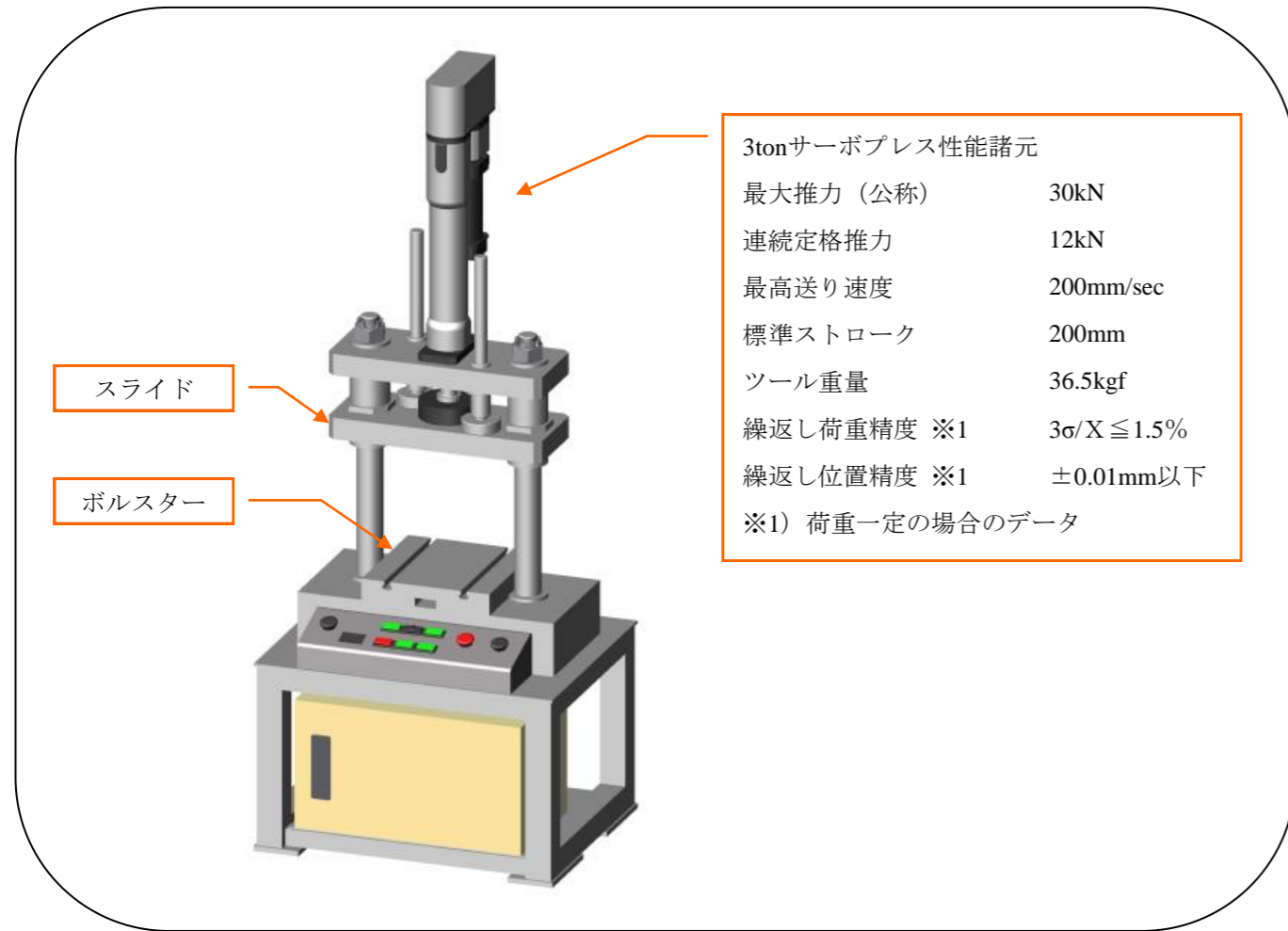

3tonサーボプレス性能諸元	
最大推力 (公称)	30kN
連続定格推力	12kN
最高送り速度	200mm/sec
標準ストローク	200mm
ツール重量	36.5kgf
繰返し荷重精度 ※1	$3\sigma/X \leq 1.5\%$
繰返し位置精度 ※1	±0.01mm以下

※1) 荷重一定の場合のデータ

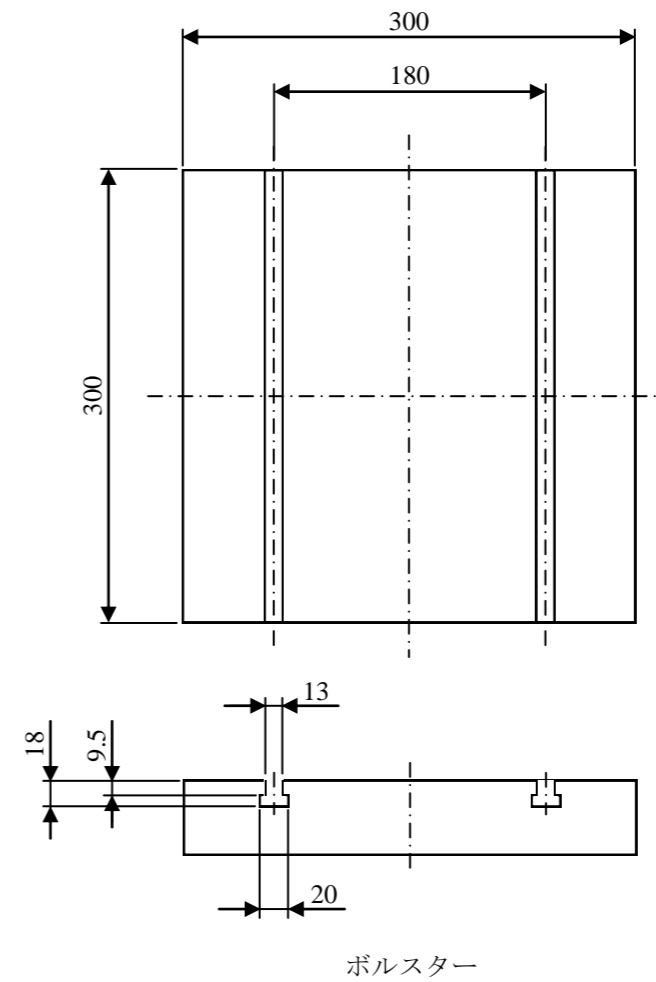
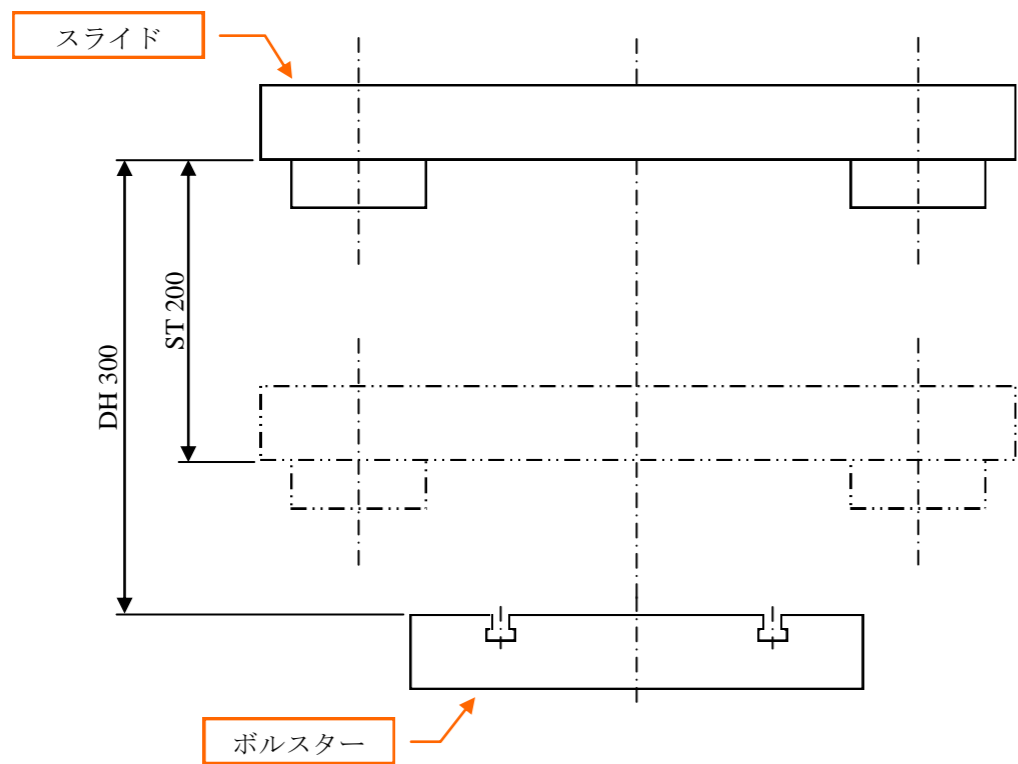
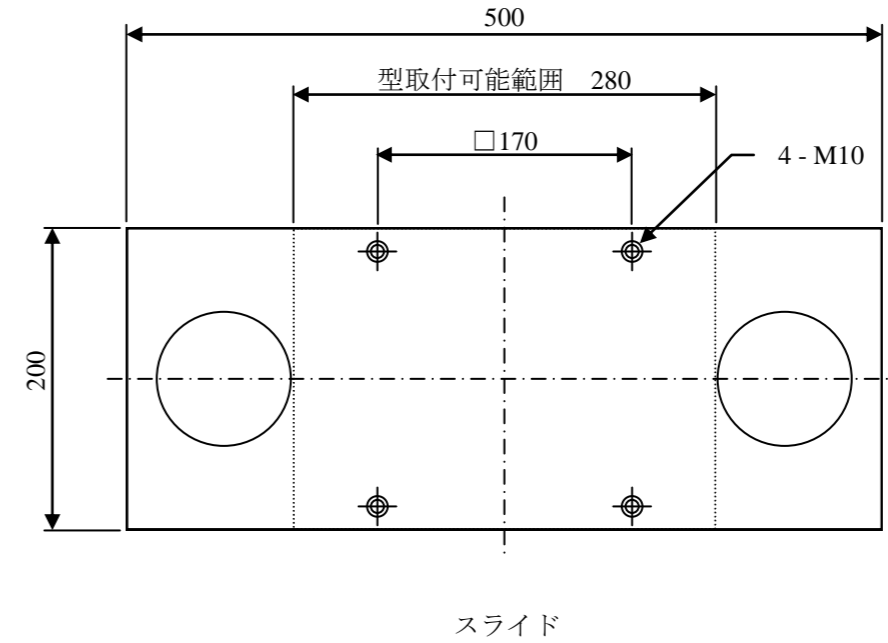

有限会社 武藤設計  
 〒454-0912  
 名古屋市中川区野田1丁目562番地  
 TEL : 052-352-7117  
 FAX : 052-352-7131  
 メール : mutoh@chive.ocn.ne.jp